

SLAVIA GRATINGS® TATRAGRATE®

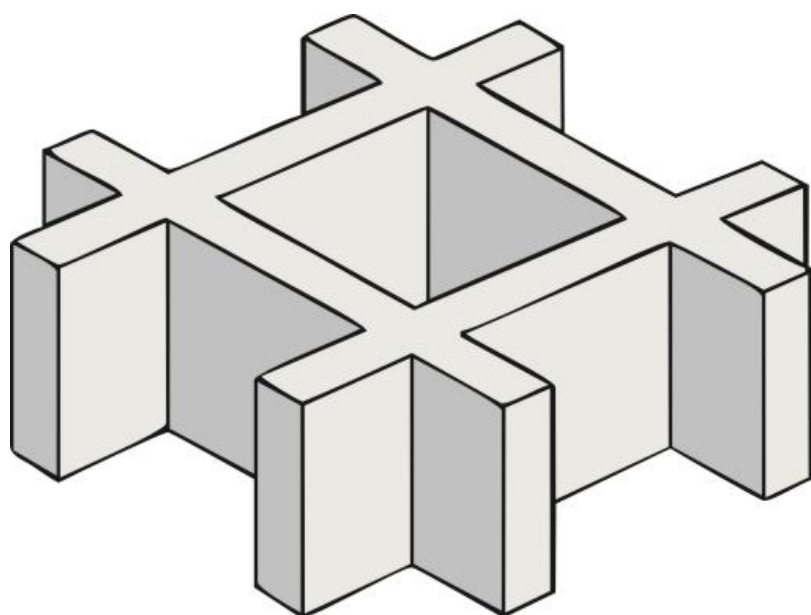

Molded Gratings

1. СТРУКТУРА КОМПОЗИТНОЙ РЕШЕТКИ

Типы смол
Типы стекловолокна
Цветовой пигмент

2. СТАНДАРТНЫЕ СЕРИИ И ЦВЕТ РЕШЕТОК

3. ВЫСОТА РЕШЕТКИ И РАЗМЕРЫ ЯЧЕЕК

4. ДОПОЛНИТЕЛЬНЫЕ ОПЦИИ

5. СТАНДАРТНЫЕ РАЗМЕРЫ ПАНЕЛЕЙ. ВЕС РЕШЕТКИ

6. РАСКРОЙ

7. МОНТАЖ. КРЕПЛЕНИЕ

8. МОРОЗОСТОЙКОСТЬ. ТЕМПЕРАТУРА ИСПОЛЬЗОВАНИЯ

9. ПОКАЗАТЕЛИ НАГРУЗКИ

Нагрузка при опирании по двум продольным сторонам

Нагрузка при опирании по периметру

Ударная нагрузка

10. ПОКАЗАТЕЛИ ХИМИЧЕСКОЙ СТОЙКОСТИ

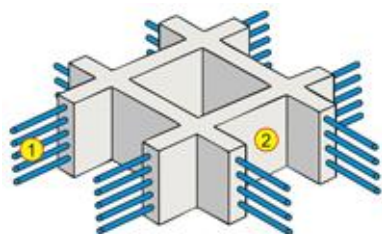

Решетка состоит из трех основных компонентов:

Смола (2)

Стекловолокно (1)

Красящий пигмент (в составе смолы- 2).

Процентное соотношение смолы и стекловолокна – 70% до 30%.





Система смол и стекловолокно

Тип смолы	Описание	Применение
Винилэфирная	Огнесдерживающая, самозатухающая. Имеет повышенную химическую стойкость. Температура эксплуатации -60 °C/+110°C.	Объекты, где требуются высокие показатели по прочности и химической стойкости.
Винилэфирная с высокой огнестойкостью.	Огнесдерживающая, самозатухающая. Имеет повышенную химическую и огнестойкость. Температура эксплуатации -60 °C/+110°C.	Объекты, где требуются высокие показатели по химической и огнестойкости.
Изофталевая полиэфирная	Огнесдерживающая, самозатухающая. Химстойкая. Температура эксплуатации -60 °C/+110°C.	Для использования на объектах, где имеется контакт с неорганическими кислотами, растворами щелочей, солей и др.
Пищевая Полиэфирная	Огнесдерживающая, самозатухающая. Химстойкая. Температура эксплуатации -60 °C/+110°C.	Рекомендуется для использования на пищевых производствах.
Ортофталевая полиэфирная	Огнесдерживающая, самозатухающая. Химстойкая. Температура эксплуатации -60 °C/+110°C	Для применения в промышленном и гражданском строительстве, сельском хозяйстве, судостроении и портовом хозяйстве, дорожно-транспортном строительстве, дерево- и металлообработке, в городской инфраструктуре, в архитектурном, интерьерном и ландшафтном дизайнах. Такой тип смолы имеет средние показатели химической стойкости. Наиболее экономичный тип смолы.
Феноловая	Высокая огнестойкость, самозатухающая. Химстойкая. Низкий показатель дымообразования (близкий к нулю). Температура эксплуатации -60 °C/+180°C	Для использования на объектах, где требуется высокая огнестойкость, низкий показатель дымообразования (например, объекты в открытом море).

Тип стекловолокна	Описание	Применение
Е - стекловолокно	Превосходные влагосдерживающие свойства. Гарантирует высокую адгезию между смолой и стекловолокном, исключительные механические и антикоррозионные показатели.	Для объектов, требующих высокие показатели по химической стойкости.
С - стекловолокно	Превосходные влагосдерживающие свойства. Гарантирует высокую адгезию между смолой и стекловолокном, исключительные механические и антикоррозионные показатели.	Для объектов, не подвергающихся воздействию щелочей.

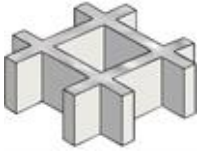
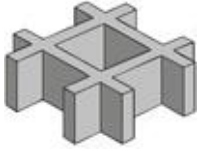
Красящий пигмент

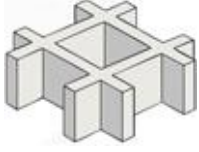
Покраска литых решеток производится методом смешивания пигмента краски со смолой, а не методом поверхностного окрашивания. Спектр цветов для окрашивания соответствует системе RAL цветов.

СЕРИЯ	Стандартный цвет	Описание
ECONOM STANDART	 RAL 9006 Серый	Ортофталевая полиэфирная смола. Устойчива к воздействию слабоагрессивных сред.
ECONOM NON FIRE	 RAL 7040 Серый	Ортофталевая полиэфирная смола с негорючим компонентом. Обеспечивает огнесдерживающие свойства и стойкость к воздействию химических веществ.
ISO NON FIRE	 RAL 6010 Зеленый	Изофталевая полиэфирная смола с негорючим компонентом, для применения в агрессивной среде.
FOOD NON FIRE	 RAL 7035 Светло-серый	Изофталевая полиэфирная смола с негорючим компонентом для пищевой промышленности и животноводства.
VINYL NON FIRE	 RAL 2002 Красный	Винилэфирная смола с негорючим компонентом для применения в агрессивной среде.
PHENOL NON FIRE	 RAL 9004 Черный	Феноловая смола с негорючим компонентом, которая обеспечивает высокую температуру эксплуатации, имеет огнесдерживающие свойства и низкий показатель дымообразования.

По умолчанию каждой серии САП Решеток соответствует определенный цвет из RAL палитры. При желании заказчика изменить стандартный цвет на другой, например, корпоративный цвет - специалисты подбирают нужный оттенок из RAL палитры. Срок изготовления такого спецзаказа - примерно до одного месяца. Более детальная информация по запросу.

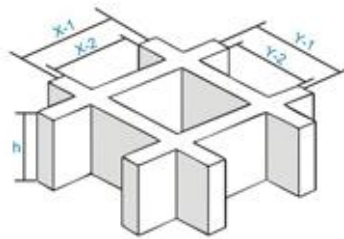

Ячейки имеют форму квадрата для обеспечения много размерной прочности. Прочность решеток обеспечивается укладкой стекловолокна в двух направлениях.

Разделяют два понятия:
Размер ячейки и Внутренний размер ячейки.

X-1, Y-1 - Размер ячейки
X-2, Y-2 - Внутренний размер ячейки
h - Высота решетки

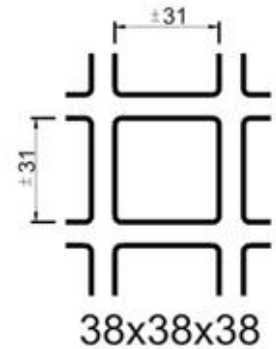

Разновидности САП Решеток по размерам: Высота (мм) x Размер ячейки (мм x мм)

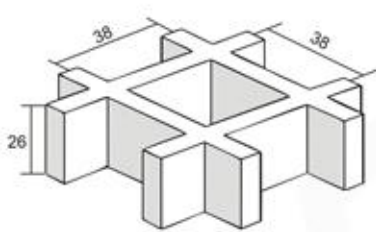

26x38x38

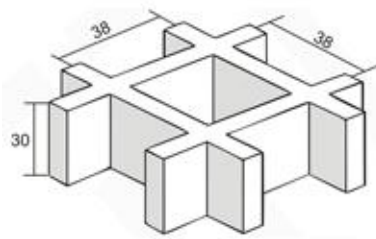

30x38x38

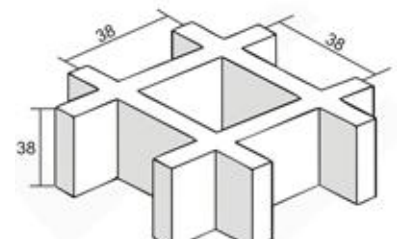

38x38x38

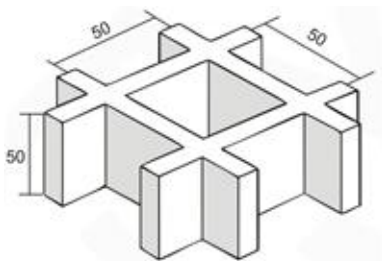

50x50x50

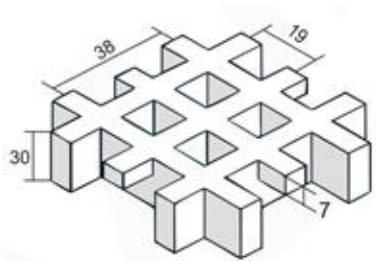

30x19x19

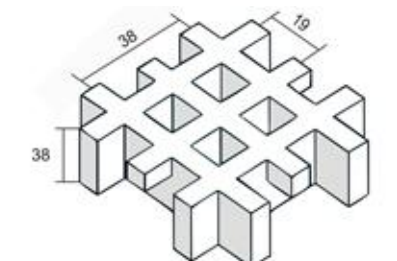

38x19x19

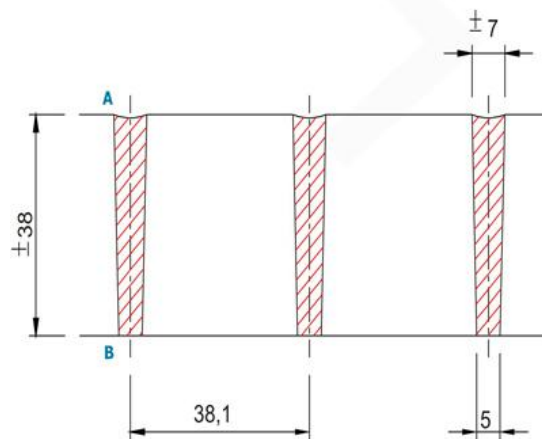

При выборе типа САП Решетки нужно учитывать вогнутую поверхность. Внутренний размер ячейки на стороне А (с вогнутой поверхностью) меньше на 1-2мм от внутреннего размера ячейки на стороне В (с гладкой поверхностью). Ширина ребра также отличается на 1-2мм.

Решетка 26x38x38.

Сторона А: Внутренний размер ячейки 32x32мм, Ширина ребра 6мм

Сторона В: Внутренний размер ячейки 33x33мм, Ширина ребра 5мм

Решетка 30x38x38.

Сторона А: Внутренний размер ячейки 32x32мм, Ширина ребра 7мм

Сторона В: Внутренний размер ячейки 33x33мм, Ширина ребра 5мм

Решетка 38x38x38.

Сторона А: Внутренний размер ячейки 32x32мм, Ширина ребра 7мм

Сторона В: Внутренний размер ячейки 33x33мм, Ширина ребра 5мм

Решетка 50x50x50.

Сторона А: Внутренний размер ячейки 43x43мм, Ширина ребра 8мм

Сторона В: Внутренний размер ячейки 45x45мм, Ширина ребра 6мм

Решетка 30x19x19.

Сторона А: Внутренний размер ячейки 13x13мм, Ширина ребра 5-6мм

Сторона В: Внутренний размер ячейки 33x33мм, Ширина ребра 5мм

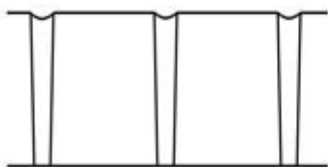

Литые решетки с вогнутой поверхностью

Литые решетки с вогнутой поверхностью используются в конструкциях, где требуются повышенная стойкость к скольжению и удобство очистки поверхности решетки (межэтажные перекрытия, лестничные марши, площадки обслуживания, эстакады и др.)

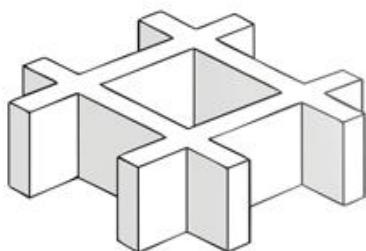

Литые решетки с гладкой поверхностью

По умолчанию, решетка обладает вогнутой поверхностью, но при необходимости есть дополнительная опция - гладкая поверхность. Литые решетки без поверхности противоскольжения имеют те же технические характеристики, что и другие решетки. Их отличительной чертой являются гладкие поверхности с обеих сторон решетки. Они широко используются в архитектурном оформлении зданий и сооружений, создании ограждающих элементов крыш, систем ограждения технологического оборудования, и др.

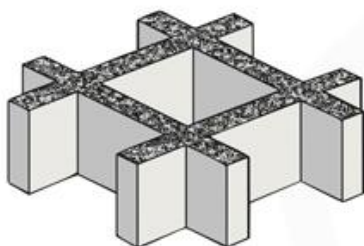

Литые решетки с покрытием

Литые решетки с покрытием имеют кварцевое кристаллическое напыление (Диоксид Кремния SiO₂), вплавленное в поверхность. Размер частицы от 0,6мм до 1,2мм. Этот тип решетки имеет самые высокие показатели противоскольжения, обеспечивающие безопасную ходьбу.

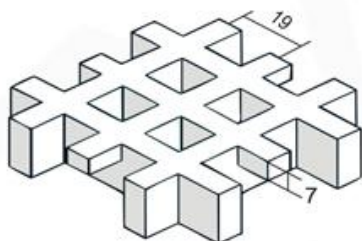

Литые решетки с мелкими ячейками (Mini-mesh)

Литые решетки с мелкими ячейками (Mini-mesh) имеют поверхность с открытой площадью размером 12 x 12 мм. Частая ячейка предотвращает от падения через нее объекты размером до 15 мм, что соответствует европейским нормам. Частая ячейка решетки делает более удобным передвижения колясок, велосипедов, инвалидных кресел, тележек и т.д.



Литые решетки с закрытой поверхностью

Литые решетки с закрытой поверхностью могут быть изготовлены на базе стандартной решетки любого типа и размера. Закрытая решетка гладкая. Композитный лист, закрывающий решетку, изготовлен из тех же материалов, что и сама решетка, наносится на панель после ее изготовления и имеет стандартную толщину 3 мм. Закрытые решетки идеально подходят для сервисных площадок, перекрытий котлованов, оврагов, создания специальных межэтажных перекрытий, транспортных зон и др. Вес увеличивается на 7,9 кг на 1м², высота решетки увеличивается на 3 мм. Закрытая решетка с покрытием. Кварцевое кристаллическое покрытие. Вес увеличивается на 8,9 кг на 1м², высота увеличивается на 6 мм

Литые решетки с проводящей поверхностью

Стандартные серии решеток не имеют проводящих свойств. Литые решетки с проводящей поверхностью имеют специальное карбоновое покрытие, благодаря которому происходит удаление статического электричества через заземляющий контур. Проводящая поверхность может быть сформирована на решетки любого типа и размера. Такие решетки находят применение на тех объектах, где недопустимо образование статического электричества в строительных конструкциях. Литые решетки с проводящей поверхностью имеют электрическое сопротивление менее 26 Ком на 300 мм. Цвет верхнего слоя решетки – ЧЕРНЫЙ

5 СТАНДАРТНЫЕ РАЗМЕРЫ ПАНЕЛЕЙ. ВЕС РЕШЕТКИ

Литые решетки созданы из стекловолокон (армирующий компонент) и смолы, которая заливается в матричную форму. Исходя из размеров матричных форм есть стандартные размеры панелей.

#	Высота	Размер ячейки	Размер панели	Вес
	мм	мм	мм	кг/м ²
1	26	38 x 38	1220 x 3660	12,5
2	26	38 x 38	4038 x 1000	12,5
3	30	19 x 19	4047 x 1007	19
4	30	38 x 38	4046 x 1525	15
5	30	38 x 38	4038 x 1000	15
6	30	38 x 38	3660 x 1220	15
7	38	19 x 19	4047 x 1247	21,9
8	38	38 x 38	3660 x 1220	19
9	38	38 x 38	4038 x 1000	19
10	38	38 x 38	4046 x 1525	19
11	50	50 x 50	3665 x 1225	22

6 РАСКРОЙ

Раскрой

При порезке панели для получения панели с закрытыми ячейками следует руководствоваться таблицей размеров

РАЗМЕРЫ ЗАКРЫТЫХ ЯЧЕЕК

4047 x 1007 x 30 (19 x 19) TG 20

47	527	1007	1487	1966	2486	2966	3446	3926
87	567	1047	1526	2006	2526	3006	3486	3966
127	607	1086	1566	2046	2566	3046	3526	4006
167	647	1126	1606	2106	2606	3086	3566	4046
207	687	1166	1646	2146	2646	3126	3606	
247	727	1206	1686	2206	2686	3166	3646	
287	767	1246	1726	2246	2726	3206	3686	
327	807	1286	1766	2286	2766	3246	3726	
367	847	1327	1806	2326	2806	3286	3766	
407	887	1367	1846	2366	2846	3326	3806	
447	927	1407	1886	2406	2886	3366	3846	
487	967	1447	1926	2446	2926	3406	3886	

4038 x 1000 x 38 (38x38) TG 55

46	84	123	161	199	238	276	315	353	391
429	468	506	545	583	621	660	699	737	775
814	852	890	929	967	1006	1044	1082	1121	1159
1198	1236	1274	1313	1351	1389	1427	1466	1504	1542
1581	1619	1658	1696	1734	1773	1811	1849	1888	1926
1965	2003	2041	2080	2118	2157	2195	2233	2272	2310
2349	2387	2425	2464	2502	2540	2579	2617	2655	2694
2732	2770	2809	2847	2885	2923	2962	3000	3039	3077
3115	3153	3192	3230	3269	3307	3345	3384	3422	3460
3499	3537	3576	3614	3652	3690	3729	3767	3805	3843
3882	3921	3959	3998	4036					

46	84	122	160	198	236	274	312	351	389
427	465	503	541	579	618	656	694	732	770
808	846	884	923	961	1000				

3665 x 1225 x 50 (50x50) TG90

60	111	161	212	263	314	365	416	466	517
567	618	668	720	770	821	872	923	973	1024
1075	1125	1176	1227	1277	1328	1379	1430	1480	1531
1591	1633	1683	1734	1786	1836	1887	1937	1988	2039
2090	2140	2191	2242	2293	2344	2394	2445	2495	2546
2597	2648	2699	2749	2800	2851	2902	2952	3003	3054
3104	3155	3205	3256	3307	3358	3408	3459	3510	3561
3611	3663								

61	111	161	212	263	313	363	414	464	515
566	616	667	717	768	818	869	920	970	1021
1072	1123	1174	1226						

4038 x 1000 x 30 (38x38) TG40

46	84	123	161	199	238	276	314	353	391
429	468	506	544	583	621	659	698	736	774
813	851	889	928	966	1004	1043	1081	1119	1158
1196	1234	1272	1311	1349	1387	1426	1464	1502	1541
1579	1617	1656	1694	1732	1771	1809	1847	1886	1924
1962	2001	2039	2077	2116	2154	2192	2231	2269	2307
2346	2384	2422	2461	2499	2537	2576	2614	2653	2691
2729	2768	2806	2844	2883	2921	2959	2998	3036	3074
3113	3151	3189	3228	3226	3304	3343	3381	3419	3458
3496	3534	3573	3611	3649	3688	3726	3765	3803	3841
3880	3918	3956	3994	4032					

46	83	122	159	198	236	274	312	350	388
426	464	503	540	579	617	655	693	732	770
809	847	884	922	960	999				

4038 x 1000 x 26 (38x38) TG30

45	83	122	160	198	236	275	313	351	390
428	466	504	543	580	619	658	696	734	772
810	849	888	926	964	1003	1040	1079	1118	1156
1194	1233	1270	1309	1348	1386	1424	1462	1501	1539
1578	1616	1654	1692	1731	1769	1807	1846	1884	1922
1961	1998	2037	2075	2113	2152	2191	2229	2267	2306
2344	2382	2421	2459	2497	2536	2574	2612	2651	2689
2727	2766	2804	2842	2881	2920	2958	2996	3034	3073
3111	3149	3188	3226	3265	3304	3342	3380	3418	3457
3496	3534	3572	3610	3649	3687	3725	3764	3802	3841
3879	3917	3956	3994	4032					

45	84	121	159	197	236	274	312	349	388
426	464	502	541	578	617	655	693	731	769
807	846	884	922	960	999				

Решетка может быть порезана или залита для нашего клиента по спецификации. Края разрезанной решетки шлифуются и обрабатываются смолой для сохранения заявленных технических характеристик и свойств. В рамках наших обязательств и сервиса, если потребуется, мы будем рады предоставить нашим клиентам конкурентоспособные расценки на установку вашей решетки.

Допуски**Допуски для всей панели:**

+ / - 3 мм в длину и ширину

+ / - 1,5 мм в направлении толщины

Допуск деформации:

Длина: 4,5 мм на метр

Ширина: 2,5 мм

Допуск для порезки:

Длина: + / - 5mm Ширина: + / - 5mm

По окружности: + / - 2 мм

7 МОНТАЖ. КРЕПЛЕНИЕ

Некоторые рекомендации по применению решетки TATRAGRATE

Рекомендуемая
минимальная ширина
опорных площадей

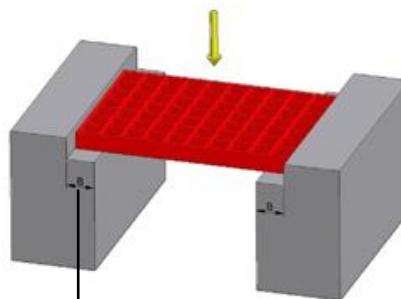

Высота настила	Ширина опорной части "B"
26 mm	30 mm
30 mm	30 mm
38 mm	40 mm
50 mm	50 mm

Монтаж решетки в
шахтовый проем

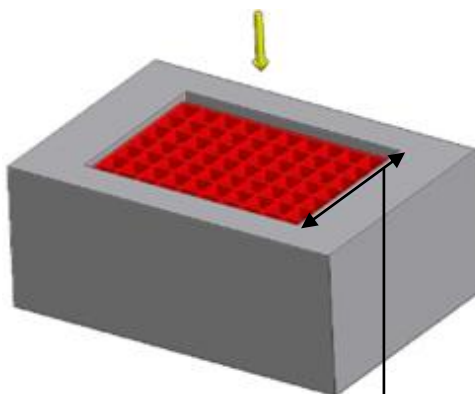

Высота настила	Максимальная ширина проема
26 mm	600 mm
30 mm	1000 mm
38 mm	1100 mm
50 mm	1400 mm

Крепление

Все типы креплений для САП Решеток изготовлены из высококачественной нержавеющей стали А4. Этот тип стали относится к коррозиестойчивому, также называется "защита от кислот".

В 132Т

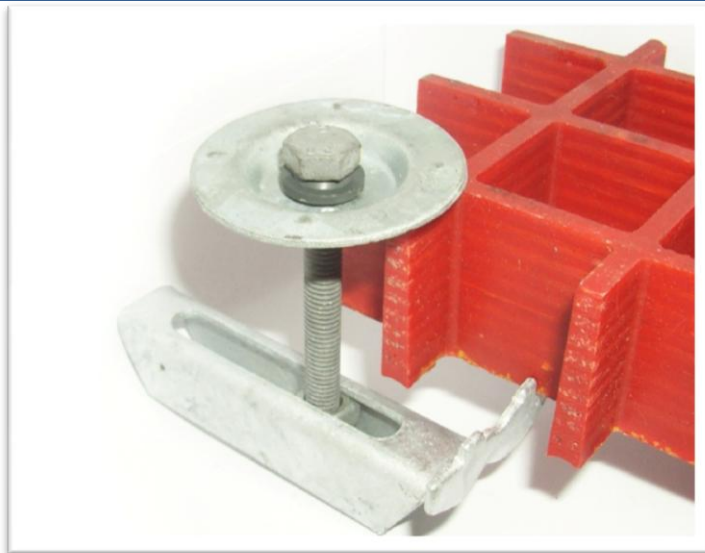
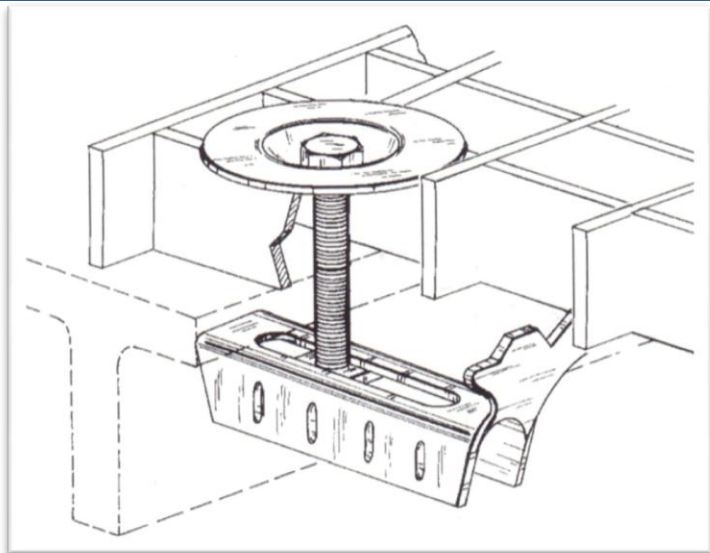

В 932Т

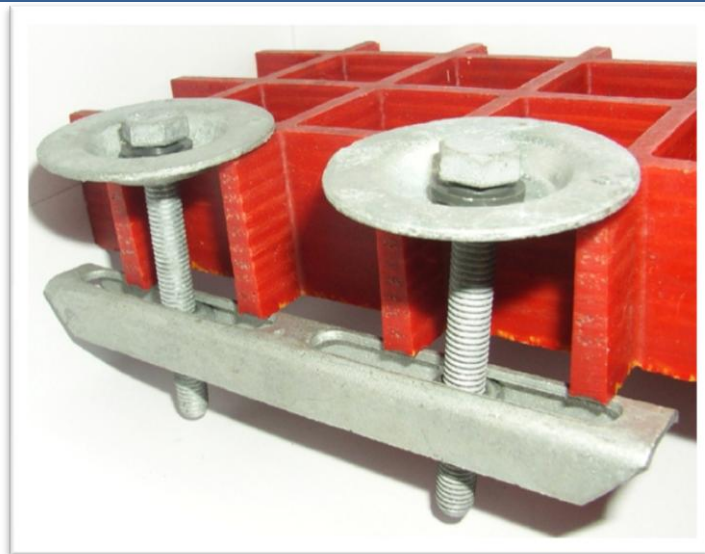
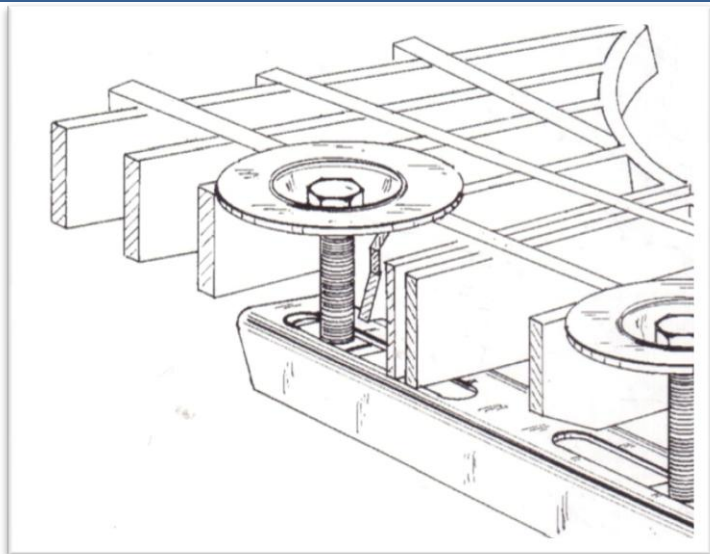

В 432ТЕ

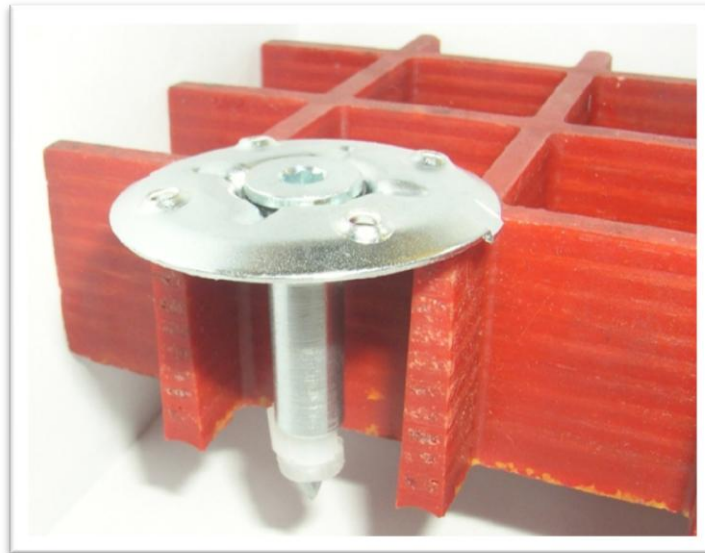
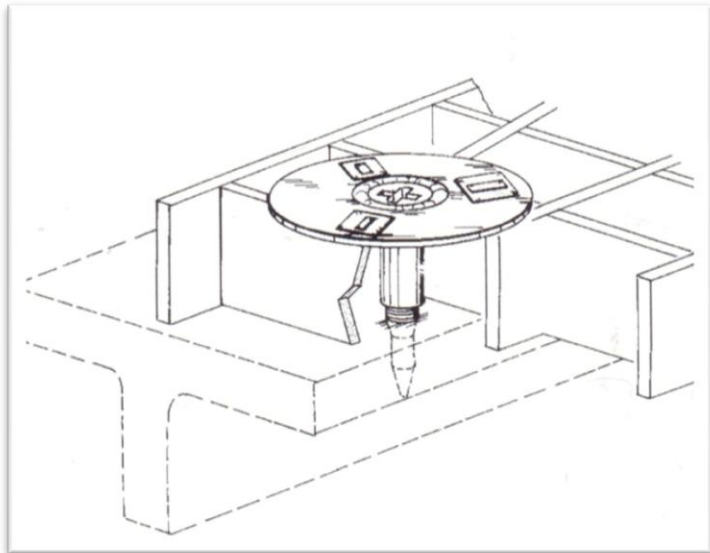

B732T

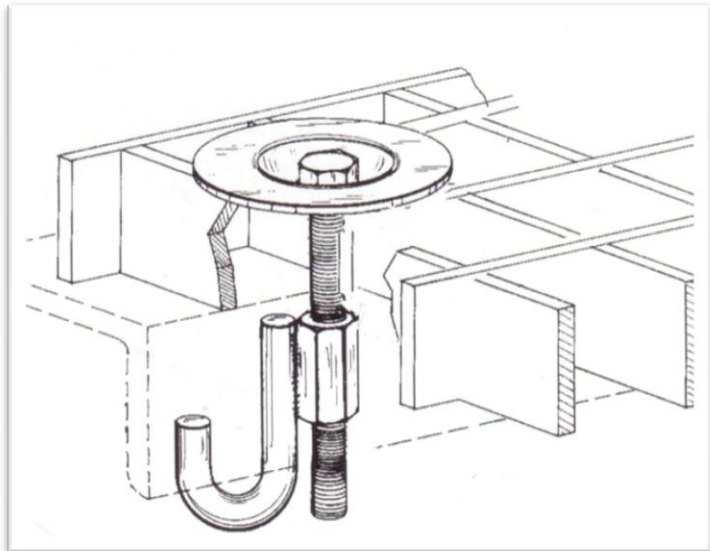

B 832T

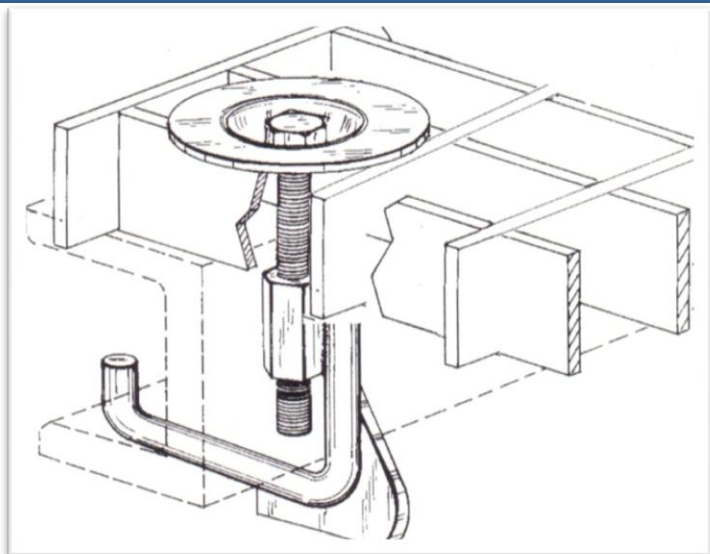

8 МОРОЗОСТОЙКОСТЬ. ТЕМПЕРАТУРА ИСПОЛЬЗОВАНИЯ.

Изменение физико-механических свойств смолы после 100 циклов замораживания до минус 60 и оттаивания до плюс 20 °C

Вид смолы	Изменение физико-механических свойств смолы после 100 циклов замораживания до минус 60 и оттаивания до плюс 20 °C		
	Уменьшение сопротивления растяжению, %, не более	Уменьшение сопротивления растяжению при изгибе, %, не более	Уменьшение сопротивления сжатию, %, не более
FOOD NON FIRE	15	15	15
VINYL NON FIRE	15	15	15
ISO NON FIRE	15	15	15
ECONOM STANDART	15	15	15
ECONOM NON FIRE	15	15	15

Температура использования

Тип смолы	Температура использования, °C
Винилэфирная	-60 °C/+110°C.
Винилэфирная с высокой огнестойкостью.	-60 °C/+110°C.
Изофталеваая полиэфирная	-60 °C/+110°C.
Пищевая Полиэфирная	-60 °C/+110°C.
Ортофталеваая полиэфирная	-60 °C/+110°C
Феноловая	-60 °C/+180°C

9 ПОКАЗАТЕЛИ НАГРУЗОК

Показатели нагрузок при опирании по двум продольным сторонам. Серии: ISO NON FIRE, FOOD NON FIRE, VINYL NON FIRE

Серия	Размер ячейки, мм	Размер настила, мм	Вид нагрузки на настил	Величина нагрузки	
				предельная, не менее	нормативная
ISO NON FIRE	19x38x30	2500x1000x30	Равномерно распределенная q, кг/м ²	6628,00	2210,00
			Линейная q, кг/п.м	2549,00	849,40
			Сосредоточенная P, кг	3059,10	1019,70
	19x38x38	2500x1000x38	Равномерно распределенная q, кг/м ²	7137,90	2378,96
			Линейная q, кг/п.м	3263,04	1088,02
			Сосредоточенная P, кг	4588,65	1529,55
	38x38x26	2500x1000x26	Равномерно распределенная q, кг/м ²	3059,10	1325,61
			Линейная q, кг/п.м	1223,64	509,85
			Сосредоточенная P, кг	2549,25	849,41
	38x38x30	2500x1000x30	Равномерно распределенная q, кг/м ²	5608,35	1869,11
			Линейная q, кг/п.м	1835,46	611,82
			Сосредоточенная P, кг	3059,10	1019,70
	38x38x38	2500x1000x38	Равномерно распределенная q, кг/м ²	7137,90	2378,96
			Линейная q, кг/п.м	3263,04	1088,02
			Сосредоточенная P, кг	3568,95	1190,00
51x51x51	2500x1000x51	Равномерно распределенная q, кг/м ²	9687,15	3229,39	
		Линейная q, кг/п.м	5608,35	1869,11	
		Сосредоточенная P, кг	6628,05	2209,69	

Серия	Размер ячейки, мм	Размер настила, мм	Вид нагрузки на настил	Величина нагрузки	
				предельная, не менее	нормативная
FOOD NON FIRE	19x38x30	2500x1000x30	Равномерно распределенная q, кг/м ²	5098,50	1699,84
			Линейная q, кг/п.м	2039,40	680,14
			Сосредоточенная P, кг	2549,25	849,41
	19x38x38	2500x1000x38	Равномерно распределенная q, кг/м ²	6118,20	2039,40
			Линейная q, кг/п.м	2753,19	917,73
			Сосредоточенная P, кг	3568,95	1190,00
	38x38x26	2500x1000x26	Равномерно распределенная q, кг/м ²	2549,25	849,41
			Линейная q, кг/п.м	101,97	339,56
			Сосредоточенная P, кг	2039,40	680,14
	38x38x30	2500x1000x30	Равномерно распределенная q, кг/м ²	4588,65	1529,55
			Линейная q, кг/п.м	1529,55	509,85
			Сосредоточенная P, кг	2549,25	849,41
	38x38x38	2500x1000x38	Равномерно распределенная q, кг/м ²	5608,35	1869,11
			Линейная q, кг/п.м	2753,19	917,73
			Сосредоточенная P, кг	3059,10	1019,70
51x51x51	2500x1000x51	Равномерно распределенная q, кг/м ²	8157,60	2719,54	
		Линейная q, кг/п.м	4588,65	1529,55	
		Сосредоточенная P, кг	5608,35	1869,11	
VINYL NON FIRE	19x38x30	2500x1000x30	Равномерно распределенная q, кг/м ²	13256,10	4418,36
			Линейная q, кг/п.м	5098,50	1699,84
			Сосредоточенная P, кг	6118,20	2039,40
	19x38x38	2500x1000x38	Равномерно распределенная q, кг/м ²	13256,10	4418,36
			Линейная q, кг/п.м	6628,05	2209,69
			Сосредоточенная P, кг	9177,30	3059,10
	38x38x26	2500x1000x26	Равномерно распределенная q, кг/м ²	6118,20	2039,40
			Линейная q, кг/п.м	2549,25	849,41
			Сосредоточенная P, кг	5098,50	1699,84
	38x38x30	2500x1000x30	Равномерно распределенная q, кг/м ²	11726,55	3908,51
			Линейная q, кг/п.м	3568,95	1190,00
			Сосредоточенная P, кг	6118,20	2039,40
	38x38x38	2500x1000x38	Равномерно распределенная q, кг/м ²	14275,80	4758,94
			Линейная q, кг/п.м	6628,05	2209,69
			Сосредоточенная P, кг	7647,75	2549,25
51x51x51	2500x1000x51	Равномерно распределенная q, кг/м ²	19374,30	6457,76	
		Линейная q, кг/п.м	10197,00	3398,66	
		Сосредоточенная P, кг	13765,95	4588,00	

Показатели нагрузок при опирании по двум продольным сторонам. Серии: ECONOM NON FIRE, ECONOM STANDART

Серия	Размер ячейки мм	Размер настила, мм	Вид нагрузки на настил	Величина нагрузки	
				предельная, не менее	нормативная
ECONOM NON FIRE	19x38x30	2500x1000x30	Равномерно распределенная q, кг/м ²	81576,00	2719,54
			Линейная q, кг/п.м	3059,10	1019,70
			Сосредоточенная P, кг	3568,95	1190,00
	19x38x38	2500x1000x38	Равномерно распределенная q, кг/м ²	9177,30	3059,10
			Линейная q, кг/п.м	4078,80	1359,26
			Сосредоточенная P, кг	6118,20	2039,40
	38x38x26	2500x1000x26	Равномерно распределенная q, кг/м ²	3568,95	1190,00
			Линейная q, кг/п.м	1631,52	543,50
			Сосредоточенная P, кг	3059,10	1019,70
	38x38x30	2500x1000x30	Равномерно распределенная q, кг/м ²	7647,75	2549,25
			Линейная q, кг/п.м	2345,31	782,11
			Сосредоточенная P, кг	3568,95	1190,00
	38x38x38	2500x1000x38	Равномерно распределенная q, кг/м ²	8667,45	2888,81
			Линейная q, кг/п.м	4078,80	1359,26
			Сосредоточенная P, кг	4588,65	1529,55
	51x51x51	2500x1000x51	Равномерно распределенная q, кг/м ²	12746,25	4249,09
			Линейная q, кг/п.м	6628,05	2209,69
			Сосредоточенная P, кг	8157,60	2719,54
ECONOM STANDART	19x38x30	2500x1000x30	Равномерно распределенная q, кг/м ²	9177,30	3059,10
			Линейная q, кг/п.м	3568,95	1190,00
			Сосредоточенная P, кг	4078,80	1359,26
	19x38x38	2500x1000x38	Равномерно распределенная q, кг/м ²	10197,00	3398,66
			Линейная q, кг/п.м	4588,65	1529,55
			Сосредоточенная P, кг	6628,05	2209,69
	38x38x26	2500x1000x26	Равномерно распределенная q, кг/м ²	4078,80	1359,26
			Линейная q, кг/п.м	1733,49	917,73
			Сосредоточенная P, кг	3568,95	1190,00
	38x38x30	2500x1000x30	Равномерно распределенная q, кг/м ²	8157,60	2719,54
			Линейная q, кг/п.м	2651,22	884,08
			Сосредоточенная P, кг	4078,80	1359,26
	38x38x38	2500x1000x38	Равномерно распределенная q, кг/м ²	9687,15	3229,39
			Линейная q, кг/п.м	4588,65	1529,55
			Сосредоточенная P, кг	5098,50	1699,84
	51x51x51	2500x1000x51	Равномерно распределенная q, кг/м ²	13765,95	4588,65
			Линейная q, кг/п.м	7647,75	2549,25
			Сосредоточенная P, кг	9687,15	3229,39

Показатели нагрузок при опирании по периметру. Серии: ISO NON FIRE, FOOD NON FIRE, VINYL NON FIRE

Серия	Размер ячейки настила, мм	Размер настила, мм	Вид нагрузки на настил	Величина нагрузки	
				предельная, не менее	нормативная
ISO NON FIRE	19x38x38	2400x1200x38	Равномерно распределенная q, кг/м ²	6118,20	2039,40
			Линейная q, кг/п.м	3059,10	1019,70
			Сосредоточенная P, кг	3568,95	1190,00
	38x38x26	2400x1200x26	Равномерно распределенная q, кг/м ²	3263,04	1088,02
			Линейная q, кг/п.м	2039,40	680,14
			Сосредоточенная P, кг	2447,28	815,76
	38x38x30	2400x1200x30	Равномерно распределенная q, кг/м ²	5608,35	1869,11
			Линейная q, кг/п.м	2549,25	849,41
			Сосредоточенная P, кг	3059,10	1019,70
	38x38x38	2400x1200x38	Равномерно распределенная q, кг/м ²	6628,05	2141,37
			Линейная q, кг/п.м	3568,95	1190,00
			Сосредоточенная P, кг	3059,10	1019,70
51x51x51	2400x1200x51	Равномерно распределенная q, кг/м ²	10197,00	3365,01	
		Линейная q, кг/п.м	6628,05	2209,69	
		Сосредоточенная P, кг	7137,90	2378,96	

Серия	Размер ячейки настила, мм	Размер настила, мм	Вид нагрузки на настил	Величина нагрузки	
				предельная, не менее	нормативная
FOOD NON FIRE	19x38x38	2400x1200x38	Равномерно распределенная q, кг/м ²	5098,50	1699,84
			Линейная q, кг/п.м	2549,25	849,41
			Сосредоточенная P, кг	2549,25	849,41
	38x38x26	2400x1200x26	Равномерно распределенная q, кг/м ²	2753,19	917,73
			Линейная q, кг/п.м	1733,49	578,17
			Сосредоточенная P, кг	2039,40	680,14
	38x38x30	2400x1200x30	Равномерно распределенная q, кг/м ²	4588,65	1529,55
			Линейная q, кг/п.м	2243,34	747,44
			Сосредоточенная P, кг	2549,25	849,41
	38x38x38	2400x1200x38	Равномерно распределенная q, кг/м ²	5608,35	1869,11
			Линейная q, кг/п.м	2753,19	917,73
			Сосредоточенная P, кг	2549,25	849,41
51x51x51	2400x1200x51	Равномерно распределенная q, кг/м ²	8667,45	2888,81	
		Линейная q, кг/п.м	5608,35	1869,11	
		Сосредоточенная P, кг	5608,35	1869,11	
VINYL NON FIRE	19x38x38	2400x1200x38	Равномерно распределенная q, кг/м ²	13256,10	4418,36
			Линейная q, кг/п.м	6628,05	2209,69
			Сосредоточенная P, кг	7137,90	2378,96
	38x38x26	2400x1200x26	Равномерно распределенная q, кг/м ²	6628,05	2209,69
			Линейная q, кг/п.м	4384,71	1461,23
			Сосредоточенная P, кг	5098,50	1699,84
	38x38x30	2400x1200x30	Равномерно распределенная q, кг/м ²	11216,70	3739,24
			Линейная q, кг/п.м	5608,35	1869,11
			Сосредоточенная P, кг	6118,20	2039,40
	38x38x38	2400x1200x38	Равномерно распределенная q, кг/м ²	13256,10	4418,36
			Линейная q, кг/п.м	7137,90	2378,96
			Сосредоточенная P, кг	6628,05	2209,69
51x51x51	2400x1200x51	Равномерно распределенная q, кг/м ²	20394,00	6798,34	
		Линейная q, кг/п.м	13765,95	4588,65	
		Сосредоточенная P, кг	14275,80	4758,94	

Показатели нагрузок при опирании по периметру. Серии: ECONOM NON FIRE, ECONOM STANDART

Серия	Размер ячейки настила, мм	Размер настила, мм	Вид нагрузки на настил	Величина нагрузки	
				предельная, не менее	нормативная
ECONOM NON FIRE	19x38x38	2400x1200x38	Равномерно распределенная q, кг/м ²	8157,60	2719,54
			Линейная q, кг/п.м	4078,80	1359,26
			Сосредоточенная P, кг	4588,65	1529,55
	38x38x26	2400x1200x26	Равномерно распределенная q, кг/м ²	4078,80	1359,26
			Линейная q, кг/п.м	2753,19	917,73
			Сосредоточенная P, кг	3059,10	1019,70
	38x38x30	2400x1200x30	Равномерно распределенная q, кг/м ²	7137,90	2378,96
			Линейная q, кг/п.м	3568,95	1190,00
			Сосредоточенная P, кг	3772,89	1257,29
	38x38x38	2400x1200x38	Равномерно распределенная q, кг/м ²	8667,45	2888,81
			Линейная q, кг/п.м	4588,65	1529,55
			Сосредоточенная P, кг	4078,80	1359,26
	51x51x51	2400x1200x51	Равномерно распределенная q, кг/м ²	13256,10	4418,36
			Линейная q, кг/п.м	8667,45	2888,81
			Сосредоточенная P, кг	9177,30	3059,10
ECONOM STANDART	19x38x38	2400x1200x38	Равномерно распределенная q, кг/м ²	9177,30	3059,10
			Линейная q, кг/п.м	4588,65	1529,55
			Сосредоточенная P, кг	5098,50	1699,84
	38x38x26	2400x1200x26	Равномерно распределенная q, кг/м ²	4588,65	1529,55
			Линейная q, кг/п.м	3059,10	1019,70
			Сосредоточенная P, кг	3568,95	1190,00
	38x38x30	2400x1200x30	Равномерно распределенная q, кг/м ²	8157,60	2719,54
			Линейная q, кг/п.м	3772,89	1257,29
			Сосредоточенная P, кг	4282,74	1427,58
	38x38x38	2400x1200x38	Равномерно распределенная q, кг/м ²	9177,30	3059,10
			Линейная q, кг/п.м	5098,50	1699,84
			Сосредоточенная P, кг	4588,65	1529,55
	51x51x51	2400x1200x51	Равномерно распределенная q, кг/м ²	15295,50	5098,50
			Линейная q, кг/п.м	9687,15	3229,39
			Сосредоточенная P, кг	10197,00	3398,66

Ударная нагрузка

Тип настила из смолы ISO NON FIRE	Падение твердого тела массой 32 кг с высоты, при которой настил не разрушится, м, не менее
51x51x51	4,0
38x38x38	3,0
38x38x30	2,5
38x38x26	2,0
19x38x38	3,0
19x38x30	2,5

Показатели прогибов для литых решеток TATRAGRATE, размером 38x38x26

Размеры [мм]	Расстояние между опорами [мм]	Концентрированная нагрузка [кг]	Равномерно распределенная нагрузка [кг/м ²]			Линейная нагрузка [кг/305 мм]	
			1% отклонения	Рекомендованный максимум	Предельная нагрузка		
 <p>Отверстие: 38x38 Толщина: 26</p>	300	1136	7347	7956	15545	34800	506
	400	738	3214	4478	8746	19744	288
	500	529	1693	2868	5598	12721	186
	600	402	1002	1992	3888	8882	130
	700	319	644	1464	2857	6556	96
	800	261	438	1121	2187	5039	74
	900	219	313	886	1728	3996	59
	1000	187	231	718	1400	3247	48
	1100	162	176	594	1157	2691	40
	1200	141	137	499	972	2267	33
	1300	116	109	425	829	1936	26
	1400	96	88	367	714	1673	-
	1500	81	72	319	622	1461	-

Концентрированная нагрузка

Здесь показаны данные о концентрированной нагрузке, вызывающей прогиб в 1% на определенном расстоянии между опорами.

Нагрузка осуществляется на центр всей панели, которая поддерживается с двух сторон опорами.

Решетки, имеющие больше чем две опоры, соответственно будут иметь меньший прогиб.

Представленные данные действительны только для цельных необрезанных панелей.

Если приведены другие показатели прогибов, необходимо умножить приведенное процентное значение прогиба на данные 1-го % нагрузки.

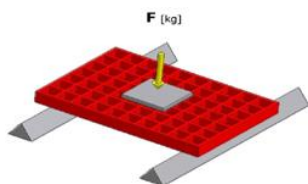

Равномерная нагрузка

Здесь показаны данные прогибов при равномерной нагрузке:

- что вызывает прогиб в 1%, на определенном расстоянии между двумя опорами

- рекомендованная максимальная нагрузка

- предельная нагрузка

Представленные данные действительны также и для не цельных, обрезанных панелей.

Если приведены другие величины прогибов, необходимо умножить приведенное процентное значение прогиба на данные 1-го % нагрузки для определения максимальной нагрузки.

Для расчета прогибов при рекомендованной максимальной нагрузке и предельной нагрузке можно использовать тот же метод расчета. Прогиб пропорционален нагрузке.

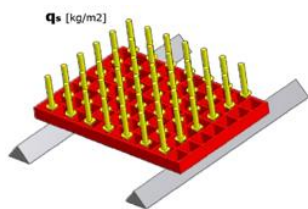

Линейная нагрузка

Здесь показаны данные о концентрированной нагрузке, вызывающей прогиб в 1% для полоски решетки шириной 305 мм.

Нагрузка осуществляется на центр полоски.

Эти данные можно использовать для определения прогиба на обрезанных панелях для концентрированных нагрузок, при опоре с двух сторон. Для решеток, имеющих большую ширину, нагрузка может быть легко рассчитана посредством умножения ширины на нагрузку, поделенную на 305 мм.

Эти данные можно использовать для определения прогиба для целых панелей, когда нагрузка прикладывается на сторону, не имеющую опоры, а не по центру, при чем прогиб на стороне, не имеющей опоры, будет иметь меньшее значение.

Применение специальных крепежных устройств для соединения решеток, которые не имеют опоры, приведет к уменьшению показателей прогиба.

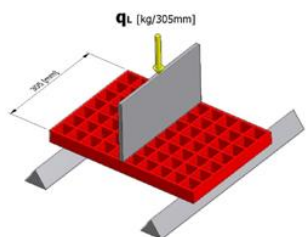

Показатели прогибов для литых решеток TATRAGRATE, размерами 19x19x30, 38x38x30

Размеры [мм]	Расстояние между опорами [мм]	Концентрированная нагрузка [кг]	Равномерно распределенная нагрузка [кг/м ²]			Предельная нагрузка	Линейная нагрузка [кг/305 мм]
			1% отклонения	Рекомендованный максимум	1% отклонения		
 <p>Отверстие: 19x19 Толщина: 30</p>  <p>Отверстие: 38x38 Толщина: 30</p>	300	1400	14844	13379	26141	58519	865
	400	998	6664	7989	15602	35223	518
	500	767	3581	5356	10455	23759	348
	600	619	2155	3863	7539	17223	251
	700	517	1403	2931	5717	13121	191
	800	441	968	2307	4499	10366	150
	900	384	697	1868	3642	8421	122
	950	361	600	1695	3306	7655	111
	1000	339	520	1546	3015	6992	101
	1100	303	399	1304	2541	5910	85
	1200	274	313	1115	2174	5069	73
	1300	249	250	966	1883	4401	63
	1400	229	204	846	1649	3862	55

Концентрированная нагрузка

Здесь показаны данные о концентрированной нагрузке, вызывающей прогиб в 1% на определенном расстоянии между опорами.

Нагрузка осуществляется на центр всей панели, которая поддерживается с двух сторон опорами.

Решетки, имеющие больше чем две опоры, соответственно будут иметь меньший прогиб.

Представленные данные действительны только для цельных необрезанных панелей.

Если приведены другие показатели прогибов, необходимо умножить приведенное процентное значение прогиба на данные 1-го % нагрузки.

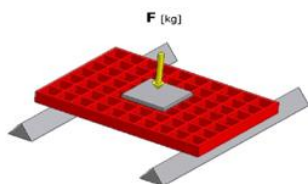

Равномерная нагрузка

Здесь показаны данные прогибов при равномерной нагрузке:

- что вызывает прогиб в 1%, на определенном расстоянии между двумя опорами

- рекомендованная максимальная нагрузка

- предельная нагрузка

Представленные данные действительны также и для не цельных, обрезанных панелей.

Если приведены другие величины прогибов, необходимо умножить приведенное процентное значение прогиба на данные 1-го % нагрузки для определения максимальной нагрузки.

Для расчета прогибов при рекомендованной максимальной нагрузке и предельной нагрузке можно использовать тот же метод расчета. Прогиб пропорционален нагрузке.

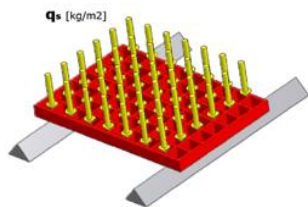

Линейная нагрузка

Здесь показаны данные о концентрированной нагрузке, вызывающей прогиб в 1% для полоски решетки шириной 305 мм.

Нагрузка осуществляется на центр полоски.

Эти данные можно использовать для определения прогиба на обрезанных панелях для концентрированных нагрузок, при опоре с двух сторон. Для решеток, имеющих большую ширину, нагрузка может быть легко рассчитана посредством умножения ширины на нагрузку, поделенную на 305 мм.

Эти данные можно использовать для определения прогиба для целых панелей, когда нагрузка прикладывается на сторону, не имеющую опоры, а не по центру, при чем прогиб на стороне, не имеющей опоры, будет иметь меньшее значение.

Применение специальных крепежных устройств для соединения решеток, которые не имеют опоры, приведет к уменьшению показателей прогиба.

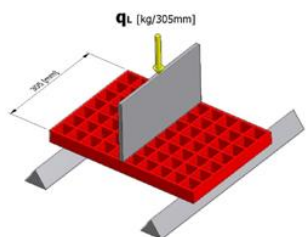

Показатели прогибов для литых решеток TATRAGRATE, размерами 38x38x38

Размеры [мм]	Расстояние между опорами [мм]	Концентрированная нагрузка [кг]	Равномерно распределенная нагрузка [кг/м ²]			Линейная нагрузка [кг/305 мм]	
			1% отклонения	Рекомендованный максимум	Предельная нагрузка		
 <p>Отверстие: 38x38 Толщина: 38</p>	300	2190	26809	14278	38807	61369	1288
	400	1533	10599	8031	21830	37082	758
	500	1162	5163	5139	13971	25088	502
	600	927	2867	3569	9703	18231	359
	700	765	1744	2622	7129	13918	270
	800	648	1135	2007	5458	11016	211
	900	560	776	1586	4312	8963	170
	1000	492	552	1285	3493	7453	140
	1100	437	406	1062	2887	6307	117
	1200	389	305	892	2426	5416	100
	1300	325	217	760	2067	4708	86
	1400	275	182	655	1782	4135	75
	1500	236	146	571	1553	3664	66

Концентрированная нагрузка

Здесь показаны данные о концентрированной нагрузке, вызывающей прогиб в 1% на определенном расстоянии между опорами.

Нагрузка осуществляется на центр всей панели, которая поддерживается с двух сторон опорами.

Решетки, имеющие больше чем две опоры, соответственно будут иметь меньший прогиб. Представленные данные действительны только для цельных необрезанных панелей. Если приведены другие показатели прогибов, необходимо умножить приведенное процентное значение прогиба на данные 1-го % нагрузки.

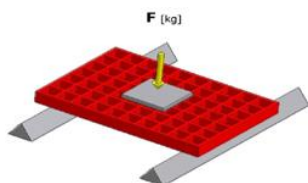

Равномерная нагрузка

Здесь показаны данные прогибов при равномерной нагрузке:

- что вызывает прогиб в 1%, на определенном расстоянии между двумя опорами
- рекомендованная максимальная нагрузка
- предельная нагрузка

Представленные данные действительны также и для не цельных, обрезанных панелей. Если приведены другие величины прогибов, необходимо умножить приведенное процентное значение прогиба на данные 1-го % нагрузки для определения максимальной нагрузки.

Для расчета прогибов при рекомендованной максимальной нагрузке и предельной нагрузке можно использовать тот же метод расчета. Прогиб пропорционален нагрузке.

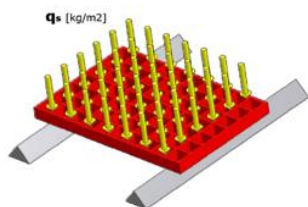

Линейная нагрузка

Здесь показаны данные о концентрированной нагрузке, вызывающей прогиб в 1% для полоски решетки шириной 305 мм.

Нагрузка осуществляется на центр полоски.

Эти данные можно использовать для определения прогиба на обрезанных панелях для концентрированных нагрузок, при опоре с двух сторон. Для решеток, имеющих большую ширину, нагрузка может быть легко рассчитана посредством умножения ширины на нагрузку, поделенную на 305 мм.

Эти данные можно использовать для определения прогиба для целых панелей, когда нагрузка прикладывается на сторону, не имеющую опоры, а не по центру, при чем прогиб на стороне, не имеющей опоры, будет иметь меньшее значение.

Применение специальных крепежных устройств для соединения решеток, которые не имеют опоры, приведет к уменьшению показателей прогиба.

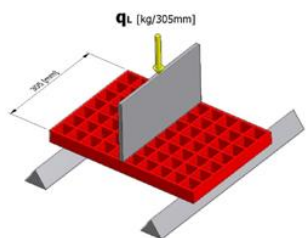

Показатели прогибов для литых решеток TATRAGRATE, размерами 50x50x50

Размеры [мм]	Расстояние между опорами [мм]	Концентрированная нагрузка [кг]	Равномерно распределенная нагрузка [кг/м ²]			Линейная нагрузка [кг/305 мм]	
			1% отклонения	Рекомендованный максимум	Предельная нагрузка		
		1% отклонения	1% отклонения	ECONOM STANDART, ECONOM NON FIRE, ISO NON FIRE, FOOD NON FIRE	VINYL NON FIRE	1% отклонения	
 <p>Отверстие: 50x50 Толщина: 50</p>	300	2734	46840	31583	31583	54419	2618
	400	2077	18922	17766	17766	37886	1593
	500	1677	9371	11371	11371	26722	1084
	600	1409	5278	7897	7897	20091	791
	700	1216	3247	5802	5802	15786	606
	800	1070	2132	4442	4442	12810	481
	900	956	1472	3510	3510	10654	393
	1000	864	1056	2843	2843	9035	328
	1100	789	782	2350	2350	7784	278
	1200	720	590	1974	1974	6793	239
	1300	616	423	1682	1682	5994	208
	1400	533	357	1451	1541	5337	183
	1500	466	287	1264	1264	4791	163

Концентрированная нагрузка

Здесь показаны данные о концентрированной нагрузке, вызывающей прогиб в 1% на определенном расстоянии между опорами.

Нагрузка осуществляется на центр всей панели, которая поддерживается с двух сторон опорами.

Решетки, имеющие больше чем две опоры, соответственно будут иметь меньший прогиб. Представленные данные действительны только для цельных необрезанных панелей. Если приведены другие показатели прогибов, необходимо умножить приведенное процентное значение прогиба на данные 1-го % нагрузки.

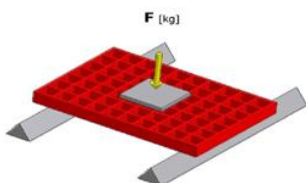

Равномерная нагрузка

Здесь показаны данные прогибов при равномерной нагрузке:

- что вызывает прогиб в 1%, на определенном расстоянии между двумя опорами
- рекомендованная максимальная нагрузка
- предельная нагрузка

Представленные данные действительны также и для не цельных, обрезанных панелей. Если приведены другие величины прогибов, необходимо умножить приведенное процентное значение прогиба на данные 1-го % нагрузки для определения максимальной нагрузки.

Для расчета прогибов при рекомендованной максимальной нагрузке и предельной нагрузке можно использовать тот же метод расчета. Прогиб пропорционален нагрузке.

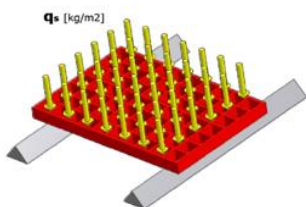

Линейная нагрузка

Здесь показаны данные о концентрированной нагрузке, вызывающей прогиб в 1% для полоски решетки шириной 305 мм.

Нагрузка осуществляется на центр полоски.

Эти данные можно использовать для определения прогиба на обрезанных панелях для концентрированных нагрузок, при опоре с двух сторон. Для решеток, имеющих большую ширину, нагрузка может быть легко рассчитана посредством умножения ширины на нагрузку, поделенную на 305 мм.

Эти данные можно использовать для определения прогиба для целых панелей, когда нагрузка прикладывается на сторону, не имеющую опоры, а не по центру, при чем прогиб на стороне, не имеющей опоры, будет иметь меньшее значение.

Применение специальных крепежных устройств для соединения решеток, которые не имеют опоры, приведет к уменьшению показателей прогиба.

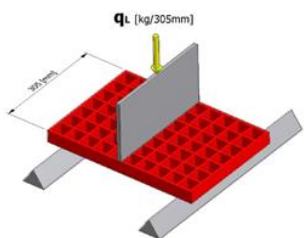

10 ПОКАЗАТЕЛИ ХИМИЧЕСКОЙ СТОЙКОСТИ

	Винилэфирная		Изофталевая		Ортофталевая	
	Концентрация %	Температура F/C	Концентрация %	Температура F/C	Концентрация %	Температура F/C
Acetic Acid	50	180/82	50	125/52	5	77/25
Aluminum Hydroxide	100	180/82	100	160/71	ALL	
Ammonium Chloride	ALL	210/99	ALL	170/77	ALL	
Ammonium Bicarbonate	50	160/70	15	125/52	ALL	-
Ammonium Hydroxide	28	100/38	28	N/R	ALL	N/R
Ammonium Sulfate	ALL	210/99	ALL	170/77	ALL	-
Benzene	100	92/40	ALL	N/R	ALL	N/R
Benzoic Acid	SAT	210/99	SAT	150/66	ALL	77/25
Borax	SAT	210/99	SAT	170/77	SAT	113/45
Calcium Carbide	ALL	180/82	ALL	170/77	ALL	-
Calcium Nitrate	ALL	210/99	ALL	180/82	ALL	-
Carbon Tetrachloride	100	92/40	100	N/R	100	N/R
Chlorine, Dry Gas	-	210/99	-	140/60	-	N/R
Chlorine Water	SAT	200/93	SAT	80/27	SAT	N/R
Chromic Acid	10	150/65	5	70/21	5	N/R
Citric Acid	ALL	210/99	ALL	170/77	ALL	77/25
Calcium Chloride	ALL	210/99	ALL	170/77	ALL	104/40
Copper Cyanide	ALL	210/99	ALL	170/77	ALL	77/25
Copper Nitrate	ALL	210/99	ALL	170/77	ALL	-
Ethanol	10	155/82	50	75/24	10	77/25
Ethylene Glycol	100	200/93	100	90/32	100	104/40
Ferric Chloride	ALL	210/99	ALL	170/77	ALL	104/40
Ferrous Chloride	ALL	210/99	ALL	170/77	ALL	86/30
Formaldehyde	37	140/60	50	75/24	25	86/30
Gasoline	100	180/82	100	75/24	100	95/35
Glucose	100	210/99	100	170/77	ALL	
Glycerine	100	210/99	100	150/66	100	
Hydrobromic Acid	50	150/65	50	120/49	18	
Hydrochloric Acid	37	150/65	37	75/24	10	86/30
Hydrofluoric Acid	10	149/65	-	-		
Hydrogen Peroxide	30	150/65	5	100/38	5	NR
Lactic Acid	ALL	210/99	ALL	170/77	ALL	77/25
Lithium Chloride	SAT	210/99	SAT	150/66	ALL	
Magnesium Chloride	ALL	210/99	ALL	170/77	ALL	104/40
Magnesium Nitrate	ALL	210/99	ALL	140/60	ALL	86/30
Magnesium Sulfate	ALL	210/99	ALL	170/77	ALL	104/40
Mercuric Chloride	100	210/99	100	150/66	100	104/40
Mercurous Chloride	ALL	210/99	ALL	140/60	ALL	104/40
Methacrylic Acid	99	95/35	-	-		
Methanol	10	183/84	N/R	N/R	N/R	N/R
Nickel Chloride	ALL	210/99	ALL	170/77	ALL	104/40
Nickel Sulfate	ALL	210/99	ALL	170/77	ALL	104/40
Nitric Acid	20	130/54	20	70/21	20	N/R
Oxalic Acid	ALL	210/99	ALL	75/24	ALL	N/R
Perchloric Acid	30	100/38	10	N/R	10	N/R
Phosphoric Acid	100	210/99	100	120/49	80	N/R
Potassium Chloride	ALL	210/99	ALL	170/77	ALL	104/40
Potassium Dichromate	ALL	210/99	ALL	170/77	ALL	77/25
Potassium Nitrate	ALL	210/99	ALL	170/77	ALL	104/40
Potassium Sulfate	ALL	210/99	ALL	170/77	ALL	104/40
Propylene Glycol	ALL	210/99	ALL	170/77	ALL	104/40
Sea Water	ALL	210/99	ALL	158/70	ALL	113/45

	Винилэфирная		Изофталевая		Ортофталевая	
	Концентрация %	Температура F/C	Концентрация %	Температура F/C	Концентрация %	Температура F/C
Sodium Acetate	ALL	210/99	ALL	160/71	ALL	104/40
Sodium Bisulfate	ALL	210/99	ALL	170/77	ALL	
Sodium Bromide	ALL	210/99	ALL	170/77	5	-
Sodium Cyanide	ALL	210/99	ALL	170/77	5	N/R
Sodium Hydroxide	25	180/82	N/R	N/R	N/R	N/R
Sodium Nitrate	ALL	210/99	ALL	170/77	ALL	104/40
Sodium Sulfate	ALL	210/99	ALL	170/77	ALL	104/40
Stannic Chloride	ALL	210/99	ALL	160/71	ALL	104/40
Sulfuric Acid	SO	183/80	25	75/24	10	-
Tartaric Acid	ALL	210/99	ALL	170/77	ALL	-
Vinegar	100	210/99	100	170/77	ALL	-
Vfeter, Distilled	100	180/82	100	170/77	ALL	86/30
Zine Nitrate	ALL	210/99	ALL	170/77	ALL	104/40
Zine Sulfate	ALL	210/99	ALL	170/77	ALL	104/40

Легенда:

ALL - любая концентрация

NR - не рекомендуется

SAT - растворы

- информация недоступна



All rights reserved by
SLAVIA GRATINGS s.r.o. TATRAGRATE
Ku Surdoku 8484, str. 08001 Presov Slovak republic
e-mail: slaviagratings@slaviagratings.sk
<http://www.slaviagratings.eu>
<http://www.slaviagratings.com>
IČO 45 236 054 / DIČ 2022896590 / IČ DPH SK2022896590
zap.okr.sude m.Prešov vložka číslo 22111/P